

LED SOFTLIGHT

SpectraMasterD 1500

Blanc ajustable haute luminosité



CARACTERISTIQUES TECHNIQUES

Tension d'alimentation	200...240 VAC 50/60 Hz
Puissance consommée	max. 85W
Un seul connecteur multipoints pour puissance et data	✓
Source / Système de mélange de couleurs	Blanc Chaud, Blanc Froid, 504 LED's
Lumen	~8400 lm
Température de couleur	2700-6000K
Adressage et réglages	via remote et/ou roues codeuses BCD
Contrôle	USITT DMX512/1990v
Circuits de controle	1/2/3/4/5
Resolution	8 ou 16 bits
Modulation	PWM ou NON
Dimmer haute résolution PWM	De 0% à100%
Compatible HDTV „flicker-free“	OUI
Stroboscope jusqu'à 25 Hz	OUI
Silencieux, refroidissement par convection naturelle	OUI
AgHfEdW #S>à# S>/gls fUg Vgfi	
Classe	IP20
Poids et Dimensions	~2,5kg / L 1500 x H 60,5 x P 34 mm
Matériau	Profilé aluminium extrudé
Conformité	CE, EN 61000-3-2, EN 61000-3-3, EN 55015, N 60529

a green product from
AUSTRIA



CRYSTAL EQUIPEMENT
15 rue de l'Yser - F94400 Vitry sur Seine
www.crystal-equipement.com
info@crystal-equipement.com

LDDE
LIGHTING IDEAS

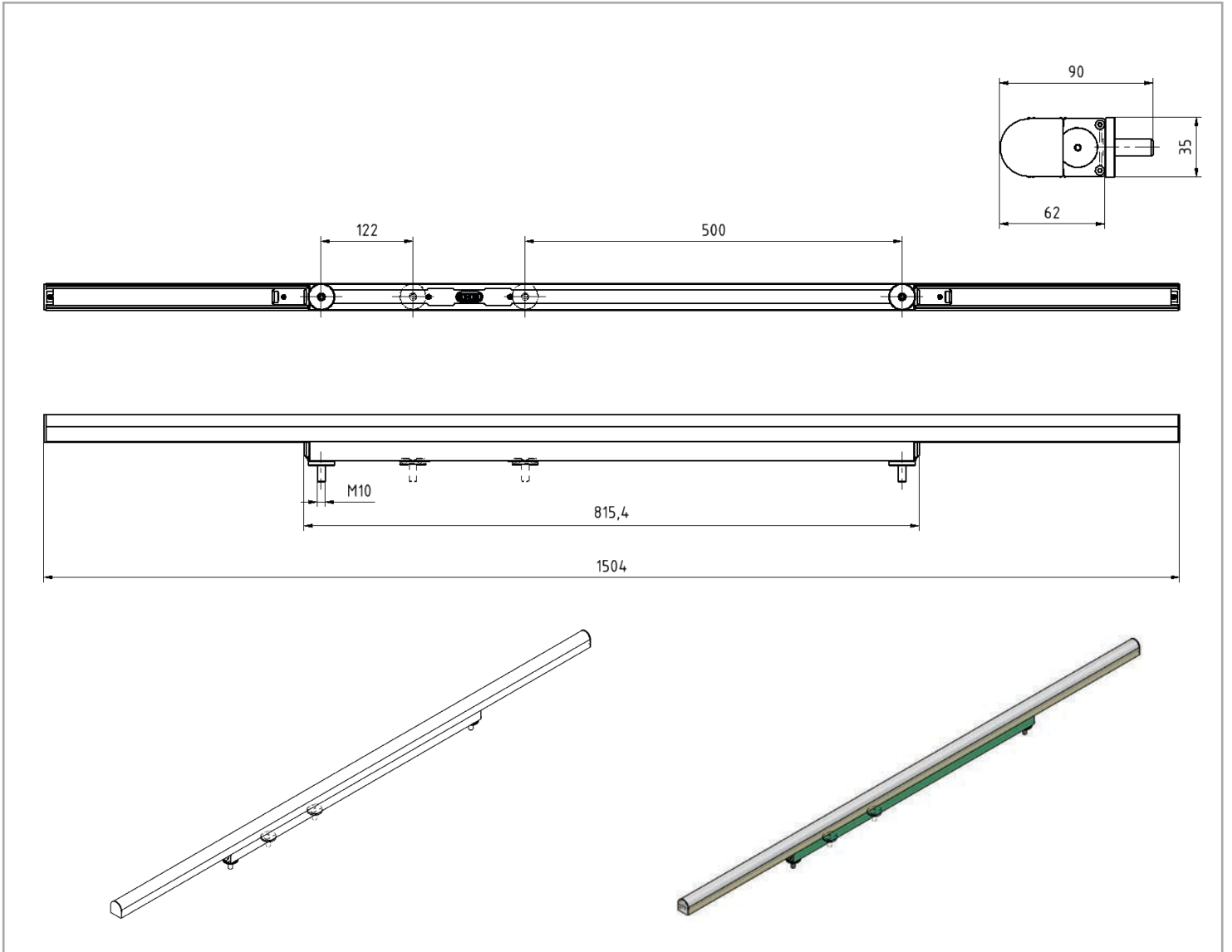

CRYSTAL EQUIPEMENT
 15 rue de l'Yser - F94400 Vitry sur Seine
www.crystal-equipement.com
info@crystal-equipement.com

Lighting
 Design
 Development
 Electronics

LDDE Vertriebsgesellschaft m. b. H.
 Simmeringer Hauptstr. 357, 1110 Vienna, Austria
 P: +43 1 7671811 0, F: +43 1 7671811 99
 E: office@ldde.com, W: www.ldde.com